

SCHMIERNUTEN-ZIEHMASCHINE

SZ 100

- Für Werkstücke von 6–140 mm Durchmesser und Nuten bis 100 mm Länge
- Für Massenfertigung Ausrüstung mit Sonder-Schnellspannfutter
- Für Einzelfertigung Ausrüstung mit Dreibackenfutter
- Zum Einarbeiten von Nuten auf Wellen und längere Büchsen von außen Ausrüstung mit Reitstock
- Herstellung der verschiedensten Nutenformen, wie z. B. Spiralnuten, Kreuznuten, auslaufende Nuten, Ringnuten, gerade Nuten, unterbrochene Nuten usw.

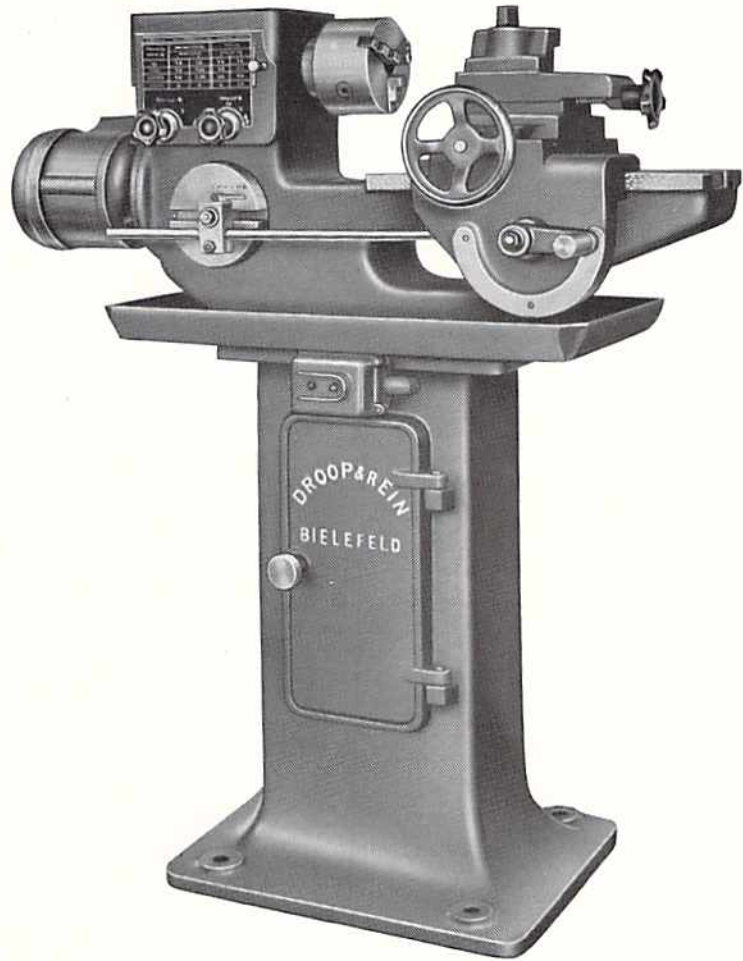

Anordnung der automatischen Abhebevorrichtung zum Ziehen unterbrochener Nuten, ausgerüstet mit Schnellspannvorrichtung für Massenfertigung (Rückansicht der Maschine).

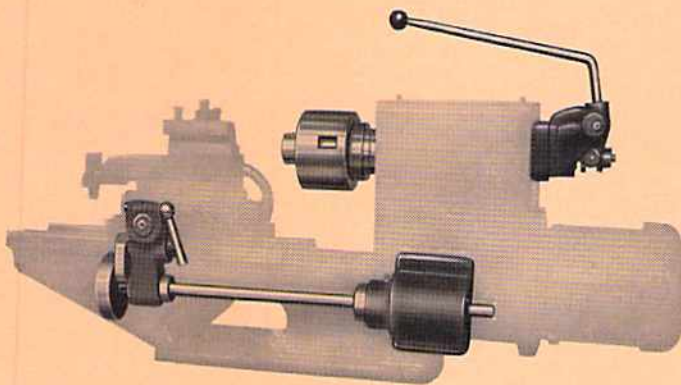

Die wichtigsten Abmessungen:

Größter zu spannender Durchmesser	140 mm
Bohrung der Spindel	40 mm
Größte Länge der Nute in einem Zuge	100 mm
Größte Entfernung zwischen Spann- futter und Reitstockspitze	350 mm
Arbeitsgeschwindigkeiten	3
Gewicht	ca. 250 kg
Antriebsleistung	etwa 0,5 PS

DROOP & REIN BIELEFELD

WERKZEUGMASCHINENFABRIK UND EISENGIESSEREI

TELEFON: BIELEFELD 65211/12

FERNSCHREIBER 0332.758